

# B-1E Series

高速电子平头锁眼机



## 优势

- 采用微量供油机头
- 标准配置了电子夹线器【电子夹线器】
- 标准装备彩色液晶触控面板



B-1E1790S

# B-1E Series

## 规格

机种名	B-1E1790S
缝制区分	标准
供油方式	面部无油(旋梭:微量供油)
最高缝制速度	4,200sti/min*
切布刀尺寸	6.4~31.7mm (1/4"~1-1/4")
锁眼长度	最大41mm(标准压脚:最大25mm)
面线张力	电子夹线器
使用机针(出厂时所装型号)	DP×5 (#11) #11~#14
压脚抬升量	14mm(逆转针上升时17mm)
自动抬压脚装置	标准装备(脉冲马达式)
针摆动驱动方式	脉冲马达驱动
送布驱动方式	脉冲马达间隔送布
切布刀驱动方式	脉冲马达驱动
标准花样数	30花样
可储存花样数	500花样
纫机马达	小型AC伺服马达(直接驱动式)
使用油	工业白油10号
电源/耗电量	单相 220V
消费电力	590 VA
重量	机头部 54.5kg、电装6.5kg、操作面板0.65kg

\*sti/min 是 Stitches per Minute (针/分钟) 的缩写。

## 机种表示

### 头部

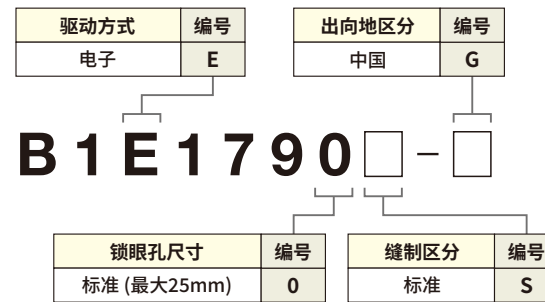

### 电装

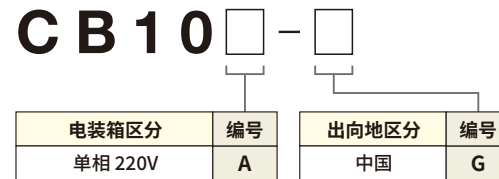

重机(中国)投资有限公司

上海市普陀区中江路118弄22号海亮大厦9F  
Tel: 021-6236-8888 Fax: 021-6236-8821 <https://www.jukichina.com/>

- |    |                           |                      |
|----|---------------------------|----------------------|
| 上海 | Tel: (021) 62368888       | Fax: (021) 62368821  |
| 常州 | Tel: (0519) 86059027      | Fax: (0519) 86882578 |
| 杭州 | Tel: (0571) 87829028/9928 | Fax: (0571) 87829318 |
| 宁波 | Tel: (0574) 87166522      | Fax: (0574) 87166533 |
| 郑州 | Tel: (0371) 55653680      | Fax: (0371) 55653670 |
| 武汉 | Tel: (027) 83659777       | Fax: (027) 83659776  |
| 东莞 | Tel: (0769) 22420270      | Fax: (0769) 22420277 |
| 厦门 | Tel: (0592) 5660310       | Fax: (0592) 5660350  |
| 青岛 | Tel: (0532) 86071988      | Fax: (0532) 86071997 |
| 大连 | Tel: (0411) 84542586      | Fax: (0411) 84541586 |

※规格及外观经过改良可能会与图片所示略有不同。

FEBRUARY, 2024 Designed by Japan (TN)

# B-1E Series

# B-1E Series



B-1E系列为直接驱动式，最高缝速达到4,200 sti/min。



## 采用大型彩色液晶触控面板

在彩色液晶触控面板的大显示屏上清楚显示缝纫的形状和针数等缝制数据，也可直接在触控面板上直接操作。

操作面板上的输入功能可以在查看落针处的同时，输入和编辑缝制数据，从而提高操作性。

## USB接口

在操作面板上标准装备USB接口。通过USB接口可简单进行缝纫机数据管理和软件升级等作业。

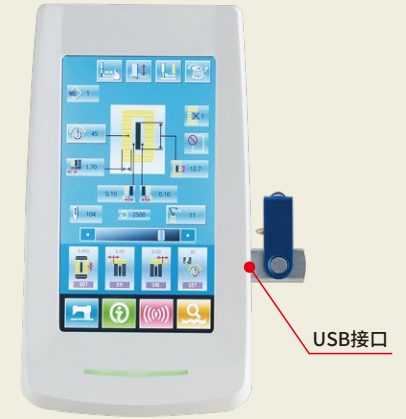

## 多种平头锁眼缝制花型标准装备了30种

可最大储存500种花样，可通过操作面板自由进行选择。

## 标准配置了电子夹线器【电子夹线器】

对应各种不同缝制条件（线，面料，缝制速度等）通过操作面板设定面线的张力，数据可以保存·重复使用。起缝、缝制中、缝制结束每个部分的面线张力可以分别设定。操作面板，可以设定每一针的面线张力，提升缝制品质。

## 电子驱动主要功能

抬压脚装置，面线·底线剪切装置，压脚压力调整装置，切布刀，线张力调节等采用电子结构。实现优美安定线迹的同时，减少了机器动作的噪音。

## 消除油污



通过先进的微油技术，面部（针杆部·挑线杆）实现无油化。消除了产品的油污。

## 压脚抬升量

压脚抬升高度可以任意设定。带有逆回转针功能，压脚最大可以抬升17mm。

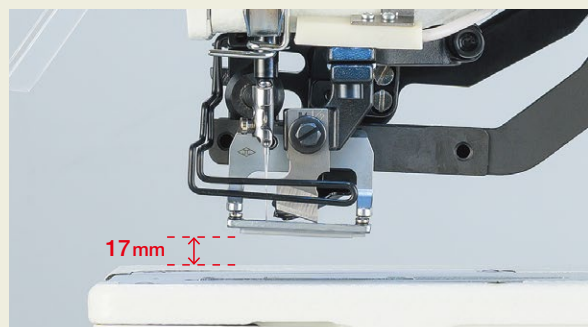

## LED手边照明灯

B-1E系列所有机型均标配该装置。LED灯位于机针正上方。能够减轻操作工疲劳，提高作业效率。



## 缝制形状一览

01 方形	02 圆形	03 放射方形	04 放射形	05 放射直线固定型
06 放射锥形固定形	07 圆眼方形	08 圆眼放射形	09 圆眼直线加固形	10 圆眼锥形加固形
11 半圆形	12 圆方形	13 半圆方形	14 半圆直线加固形	15 半圆锥形加固形
16 圆眼半圆形	17 圆眼圆形	18 方放射形	19 方半圆形	20 方圆形
21 方直线加固形	22 方锥形加固形	23 放射半圆形	24 放射圆形	25 半圆放射形
26 半圆圆形	27 加固缝	28 加固右切断	29 加固左切断	30 加固中央切断